

# **KONCEPCIJA**

## **PAR IELU TIRDZNICĪBAS ATSEVIŠĶU LABIEKĀRTOJUMA ELEMENTU – TERAŠU IZVIETOŠANU PUBLISKĀ ĀRTELPĀ, KULDĪGAS VECPILSĒTĀ**

### **I. VISPĀRĪGIE JAUTĀJUMI**

Koncepcijā lietotie termini:

1. **auduma jumti** – pie ēkas fasādes stiprināts vieglas konstrukcijas (metāla vai koka) auduma jumts pasargāšanai no saules;
2. **markīze** – konstrukcija, kas iestrādāta logu ailā pasargāšanai no saules gaismas ar auduma pārklājumu. Materiāls – metāls vai koks un audums, balstoties uz vēsturiskiem materiāliem;
3. **saulessargi** – brīvi stāvošas konstrukcijas, lietussargam līdzīgs priekšmets, kas paredzēts, lai aizsargātos no tieša saules starojuma;
4. **terase** – ielu tirdzniecības horizontāla (vaļēja vai segta) būve, brīvi stāvoša vai bloķēta pie ēkas;
5. **vecpilsēta** - Valsts nozīmes pilsētbūvniecības piemineklis “Kuldīgas pilsētas vēsturiskais centrs” un tā aizsardzības zona (aizsargjosla).

### **II. TERAŠU UN ATSEVIŠĶU LABIEKĀRTOJUMA ELEMENTU IZVIETOŠANAS NOSACĪJUMI**

6. Ielu tirdzniecības vieta Kuldīgas pilsētas teritorijā tiek saskaņota, ņemot vērā šādus nosacījumus:  
jāparedz Kuldīgas pilsētas raksturīgajai arhitektūrai, videi, apbūves raksturam un mērogam atbilstošs dizaina risinājums;
  - 6.1. konkrētās tirdzniecības vietas elementiem jābūt stilistiski vienotiem;
  - 6.2. nedrīkst būt aizsegts stacionārais reklāmas objekts – uzraksts uz ēkas fasādes un tirdzniecības vietas izkārtne vai, ja tiek aizsegts, uzņēmējdarbības izkārtņi jeb nosaukumu vizuāli attēlo uz markīzes vai auduma jumta;
  - 6.3. paredzētā tirdzniecības vieta vai tirdzniecības organizēšanas vieta nedrīkst traucēt gājēju plūsmu un satiksmi;
  - 6.4. paredzētajā tirdzniecības vietā nedrīkst tikt bojāts ielas segums, zaļā zona vai apstādījumi;
  - 6.5. tirdzniecības vietās jāatrodas atkritumu urnai;
  - 6.6. jāparedz 3,5 m plata braucamā daļa, glābšanas tehnikas transporta pieklūšanai objektiem. Ja glābšanas tehnikas piekļuves rezultātā tiek bojāts terases aprīkojums (pārvietojamais terases inventārs), zaudējumus sedz uzņēmējs;
  - 6.7. glābšanas tehnikas trauksmes signālu gadījumā uzņēmējam pienākums demontēt, pārvietot terases inventāru (galdus, solus, puķu traukus u.c.).

### **III. TERAŠU UN ATSEVIŠĶU LABIEKĀRTOJUMA ELEMENTU IZSKATS VECPILSĒTĀ**

7. Ielu tirdzniecības vieta Kuldīgas pilsētas teritorijā tiek saskaņota, ņemot vērā šādus vizuālos un tehniskos risinājumus:
  - 7.1. jānodrošina vides pieejamība;
  - 7.2. neveidot puķu traukos blīvu apstādījumu dzīvžogu, kas fasādi aizsedz pilnībā;
  - 7.3. norobežojot terašu un tirdzniecības vietas ar dekoratīviem elementiem vai barjerām, to maksimālais augstums ir 1,40 m. Stiklojumus paredzēt caurspīdīgus, netonētus, bez spoguļvirsmas;
  - 7.4. virs terasēm un tirdzniecības vietām pieļaujami tikai auduma jumti un vieglas konstrukcijas brīvi stāvoši saulesargi. Audumi – akrils, kokvilnas audumi, vienkārši vienkāršaini un harmonē ar mēbelēm un pilsētvidi. Saulesargus vai auduma jumtus iespējams izmantot kā informācijas nesējus, norādot tirdzniecības vietas nosaukumu vai logotipu. Risinājumi jāpielāgo apkārtējai arhitektoniskai videi un ēkas arhitektūrai, ievērojot 20. gs. pirmās puses stilistiku;
  - 7.5. saulesargu projekcija nedrīkst pārsniegt atļauto terases platumu;
  - 7.6. terašu mākslīgās grīdas izvietošana pieļaujama tikai vietās ar seguma līmeņa starpību virs 5 % (1:20). Mākslīgā grīda veidojama kā ielas seguma un dabas pamatnes līmeņa starpības izlīdzinoša koka vai metāla konstrukcija, kuras augstākā līmeņa starpība vietā, kur terases klājs piekļaujas esošajam reljefam nedrīkst pārsniegt 5 cm;
  - 7.7. galdu un krēslu metāla kājām paredzēt gumijas uznavas;
  - 7.8. terašu iestiklošana vecpilsētā pieļaujama laika posmā no 1. oktobra līdz 1. jūnijam;
8. Izvietojot terases un atsevišķus labiekārtojuma elementus vecpilsētā, nav pieļaujams:
  - 8.1. ruļļu žalūziju izvietošana virs terasēm;
  - 8.2. terases grīdas segumiem izmantot paklājus, flīzes, linoleju, PVC segumus, sintētiskos mīkstos segumus (zāliena, augsnes imitācijas).

### **IV. TERAŠU UN ATSEVIŠĶU LABIEKĀRTOJUMA ELEMENTU IZVIETOŠANAS KĀRTĪBA**

9. Saskaņojums ar Kuldīgas novada pašvaldības būvvaldi par tirdzniecības vietas vizuālo risinājumu saņemams, iesniedzot Kuldīgas novada pašvaldības būvvaldē būvniecības ieceres dokumentāciju, kuras sastāvā iekļauta:
  - 9.1. I grupas inženierbūves paskaidrojuma raksta veidlapa;
  - 9.2. vietas fotofiksācija;
  - 9.3. objekta novietne situācijas plānā vai zemes robežu plānā M 1:250 vai 1:500 (A4 formātā);
  - 9.4. terases iekārtojums;
  - 9.5. detaļu dizains (mēbeles, saulesargi/lietussargi, norobežojošie elementi, puķu kastes un citi elementi);
  - 9.6. mākslīgās grīdas seguma un nojumju izbūves gadījumos situācijas plānā jānorāda, kā tiek nodrošināta brīva piekļuve inženierkomunikāciju akām.
10. Izvietošana saskaņojama reizi divos gados.

## V. VIDES PIEEJAMĪBAS NOSACĪJUMI KAFEJNĪCU TERASĒM

### PANDUSI:

$h \leq 8 \text{ cm}$ ;  $i = 12\% \leq 67 \text{ cm}$

$h = 8 - 16 \text{ cm}$ ;  $i = 8\% = 100 - 200 \text{ cm}$

$h > 16 \text{ cm}$ ;  $i = 5\% > 200 \text{ cm}$

### CAURBRAUKŠANAS TELPA:

min = 130 cm – 150 cm

### UZ TERASES BRĪVA VIETA:

130 x 80 cm

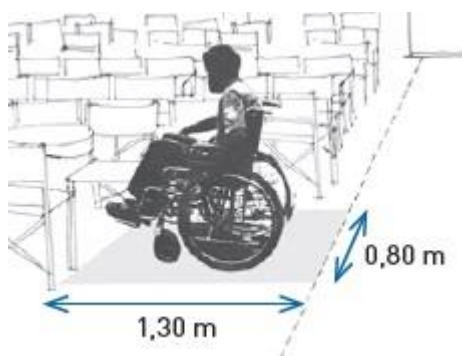

## VI. PAPILDUS NOSACĪJUMI KAFEJNĪCU TERAŠU IERĪKOŠANAI

- Uzraksti- kafejnīcas logo un nosaukums- vienkrāsains, var būt uz audumu virsmām;
- Galdiem un krēsliem metāla kājām gumijas uznavas.

## Auduma markīzes un nojumes Kuldīgā 20. gs. sākumā

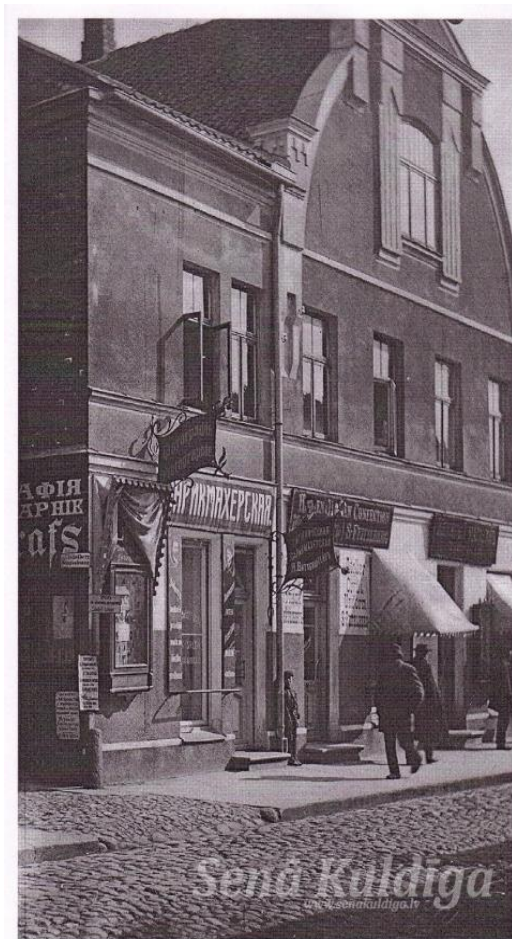

Kuldīga, 20. gs. sākums

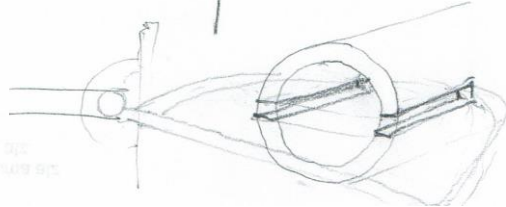
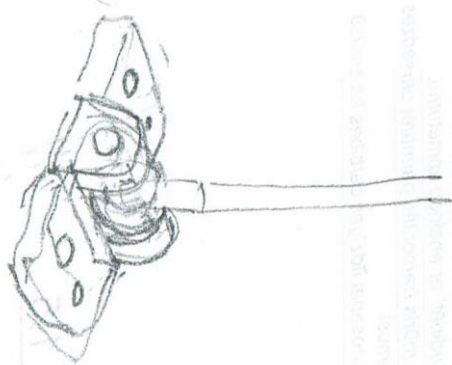
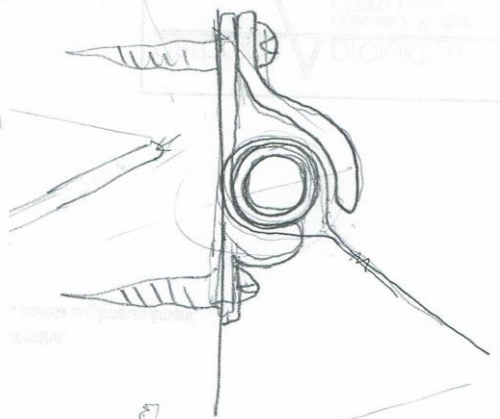
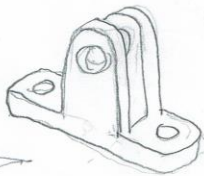
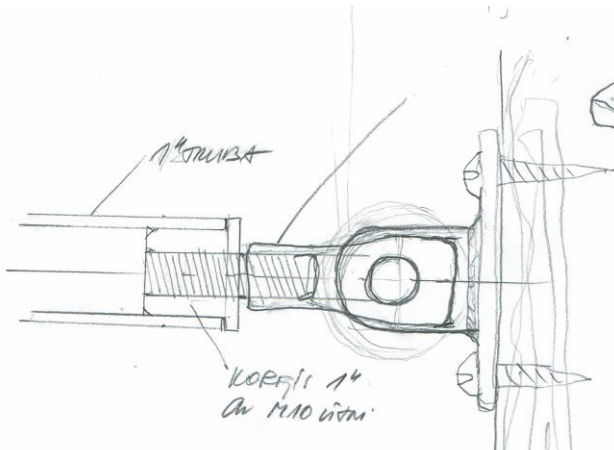
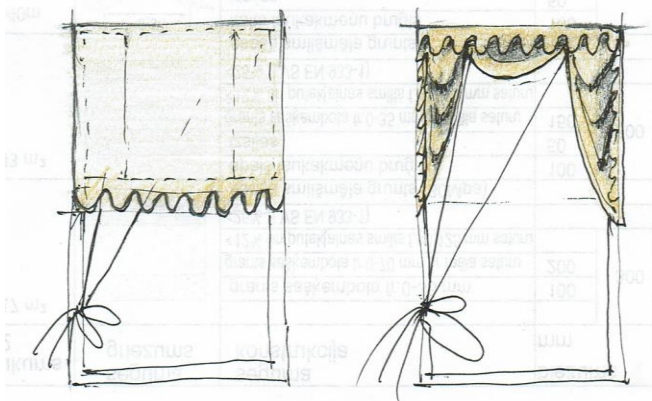
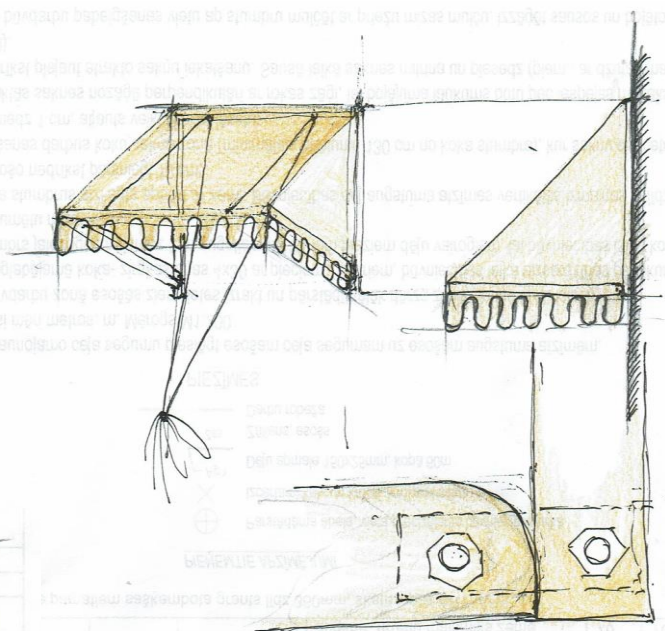
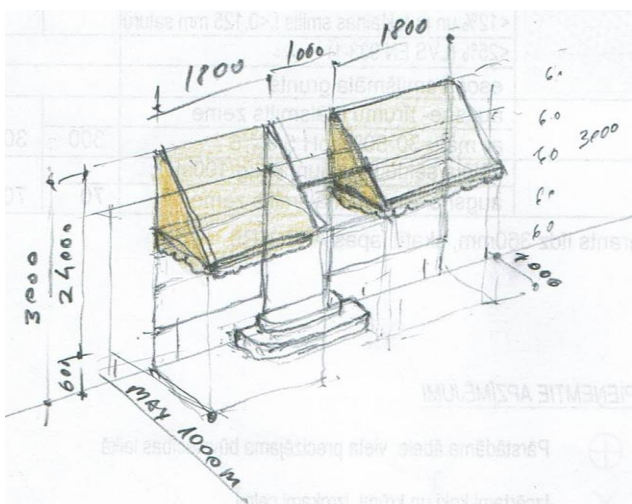

## Kuldīgai piemērotas auduma markīžu formas

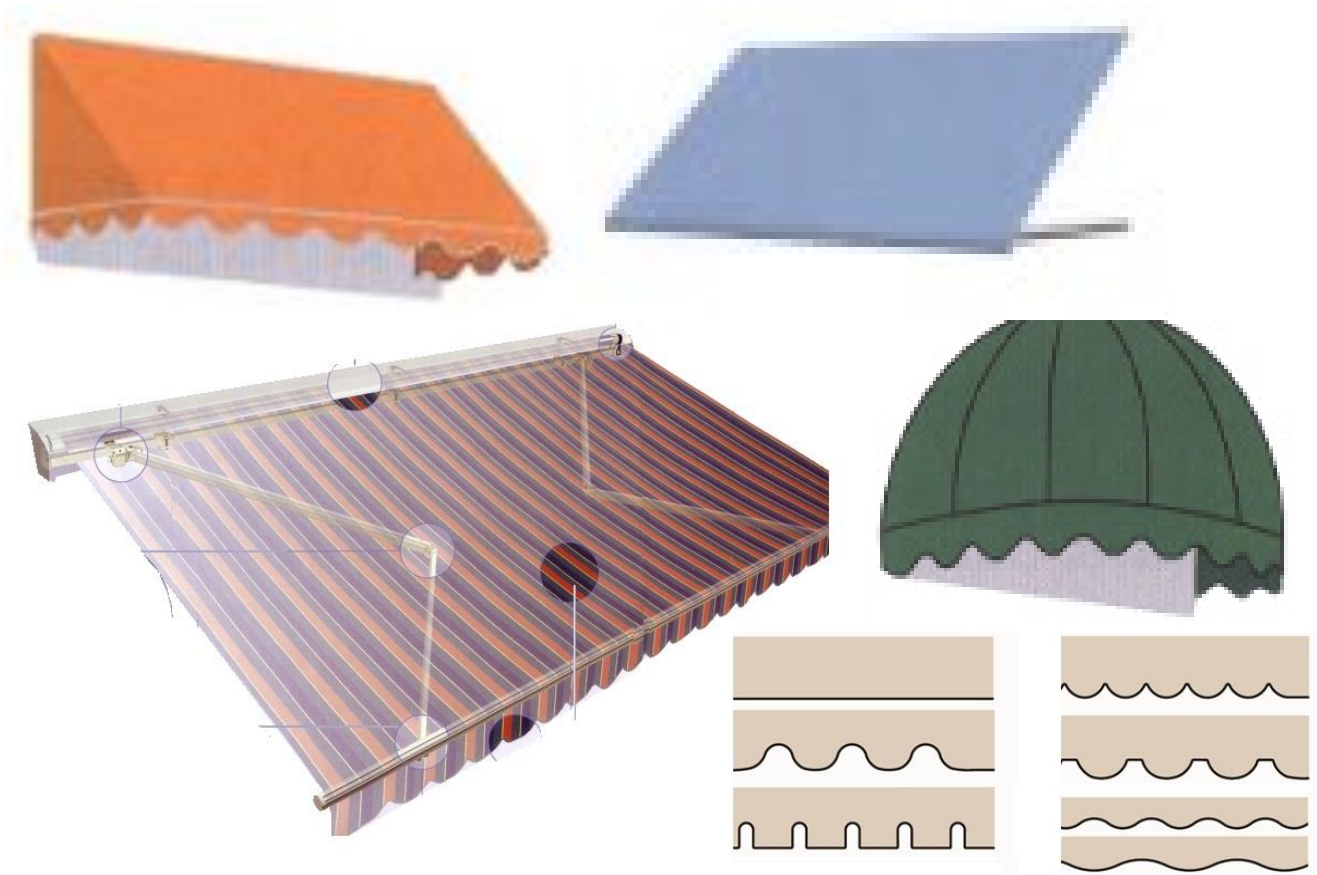



Kuldīga, Liepājas iela. Kafejnīca "Jēkaba sēta"

## Auduma nojumes



Kuldīga, Liepājas iela





Kuldīga, Rātslaukums



Kuldīga, Liepājas iela. Kafējnīca "Klondaika"

## Stiklotas terašu nojumes



Kuldīga, Liepājas iela. Kafejnīca "Staburadze"



Kuldīga, Liepājas iela. Kafejnīca "Makkabi"



Kuldīga. Rātslaukums



Kuldīga. Rātslaukums



Kuldīga. Rātslaukums



Kuldīga. Rātslaukums

# Kafejnīcu terašu barjeras

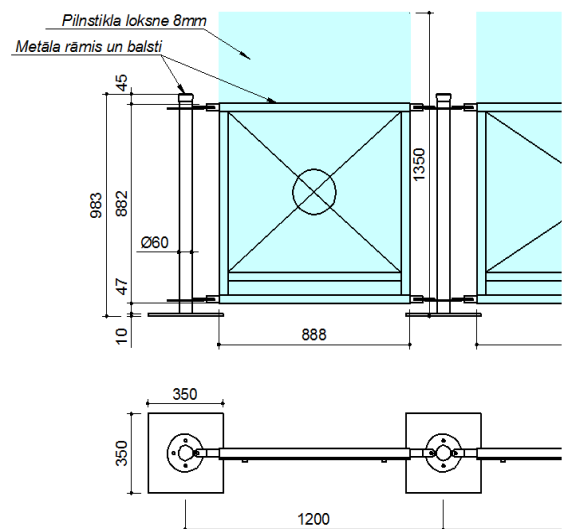
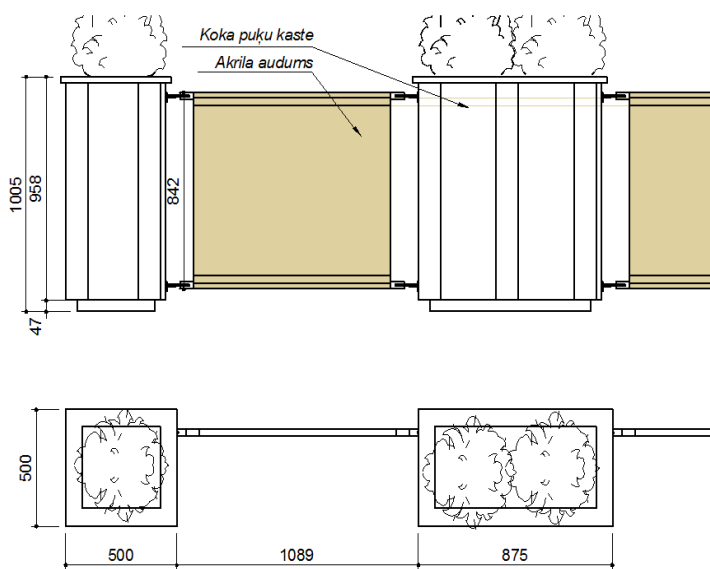
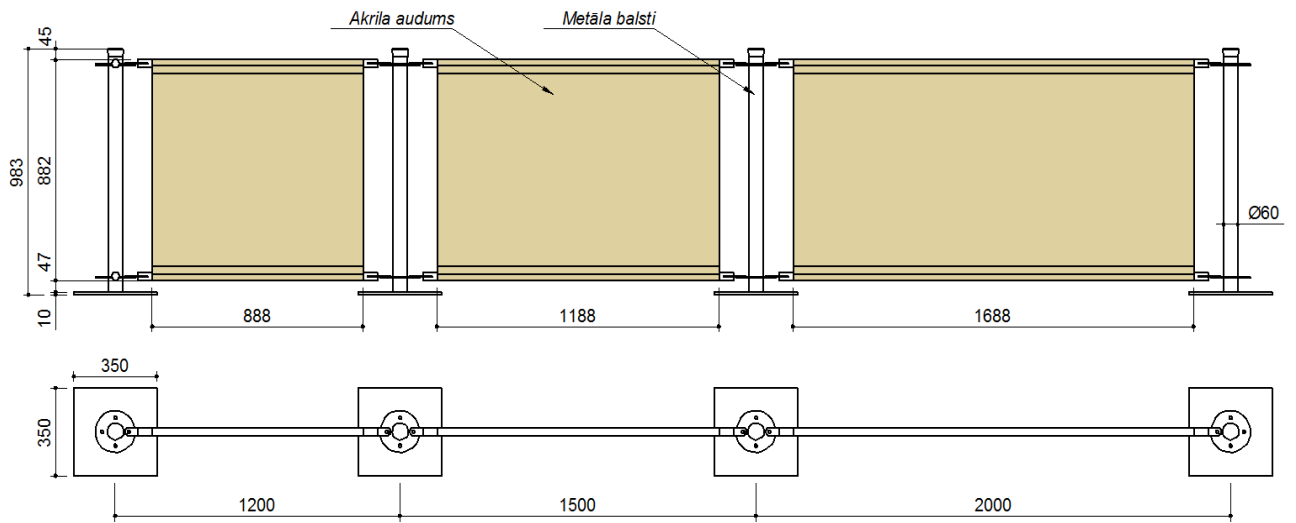



Kuldīga, Liepājas iela. Kafējnīca "Makkabi"

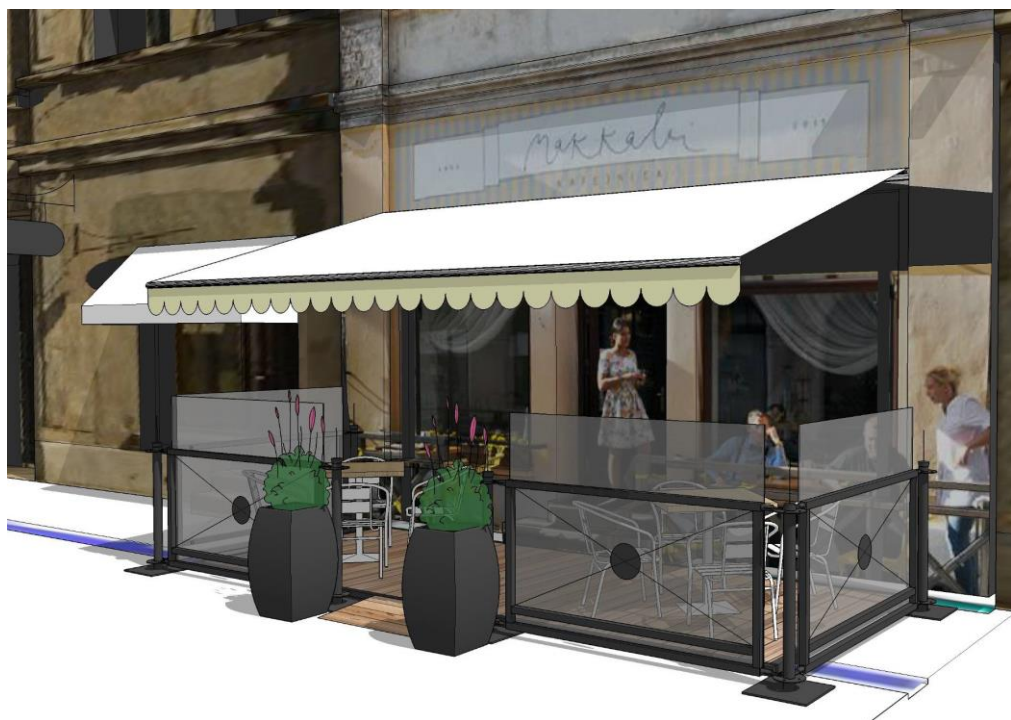

Kuldīga, Liepājas iela. Kafejnīca "Makkabi"



Kuldīga, Liepājas iela. Kafejnīca "Tilts"

## Parklet - autostāvvietas terase

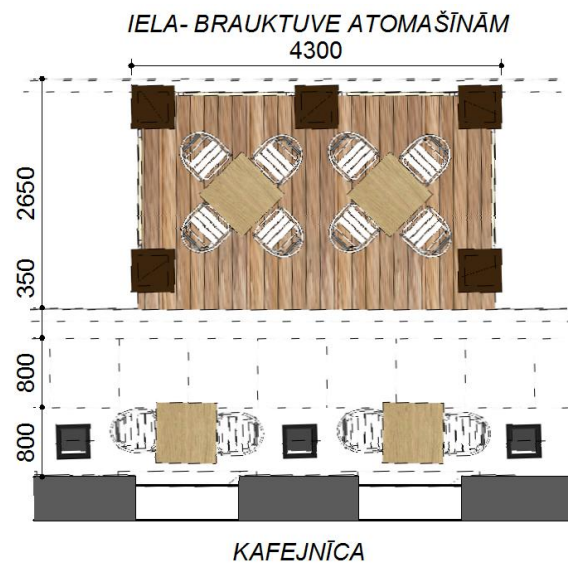



# Parkletbus - autostāvvietas terases autobuss

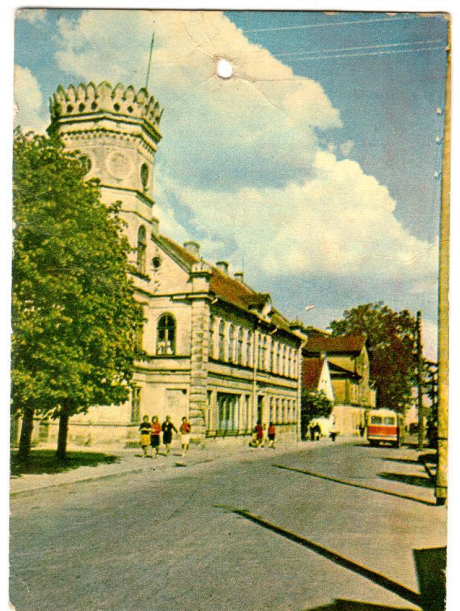
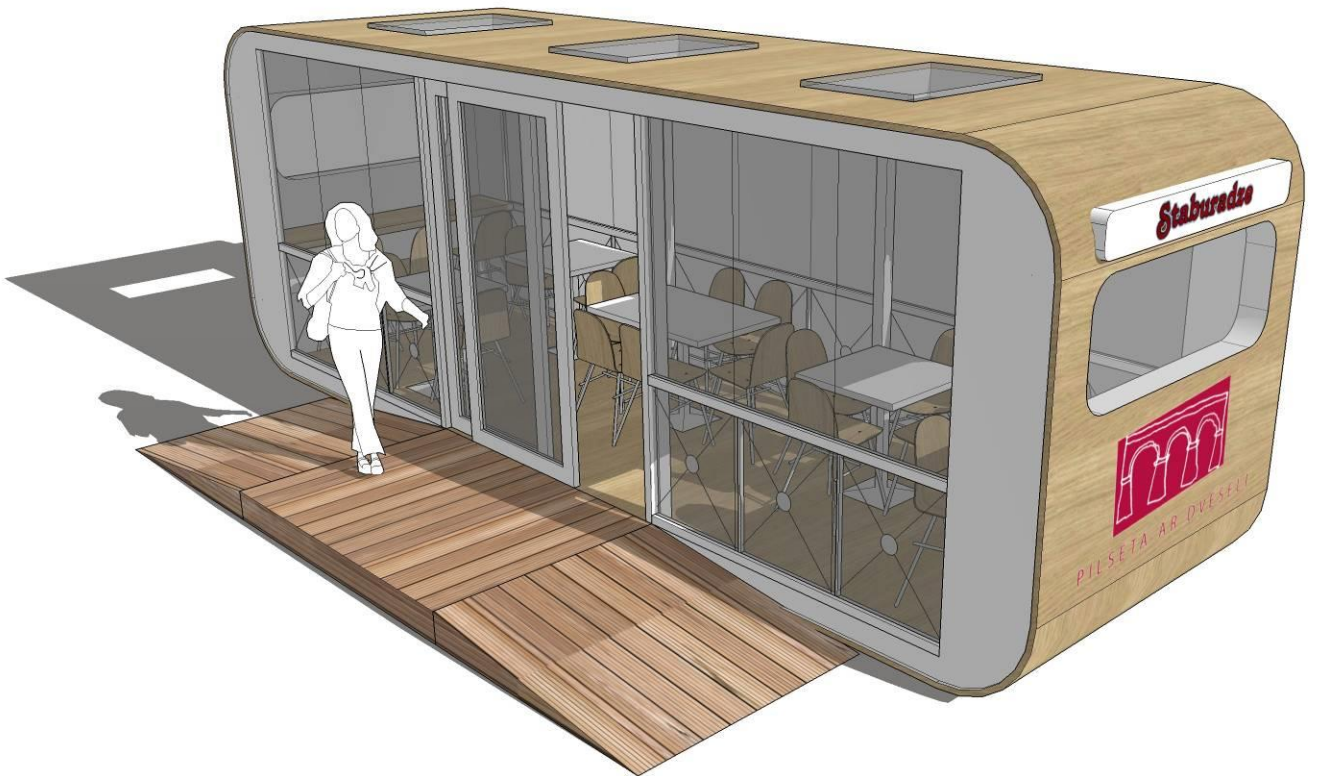
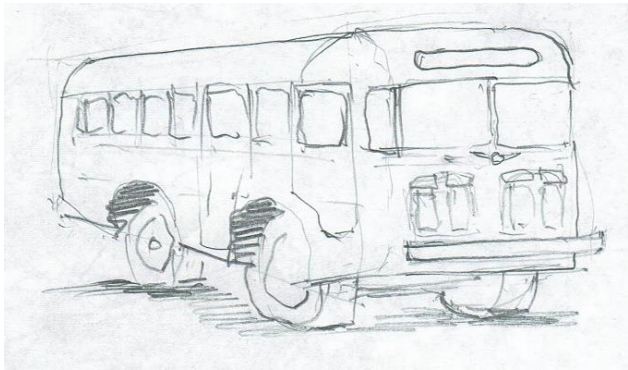

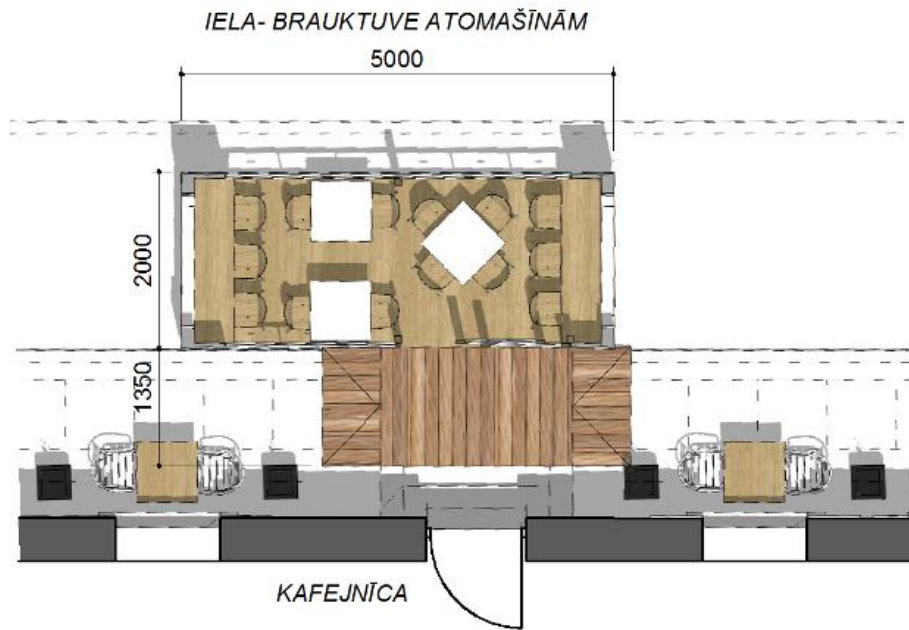

LIEPĀJAS IELA- BRAUKTUVE GĀJĒJIEM

7000

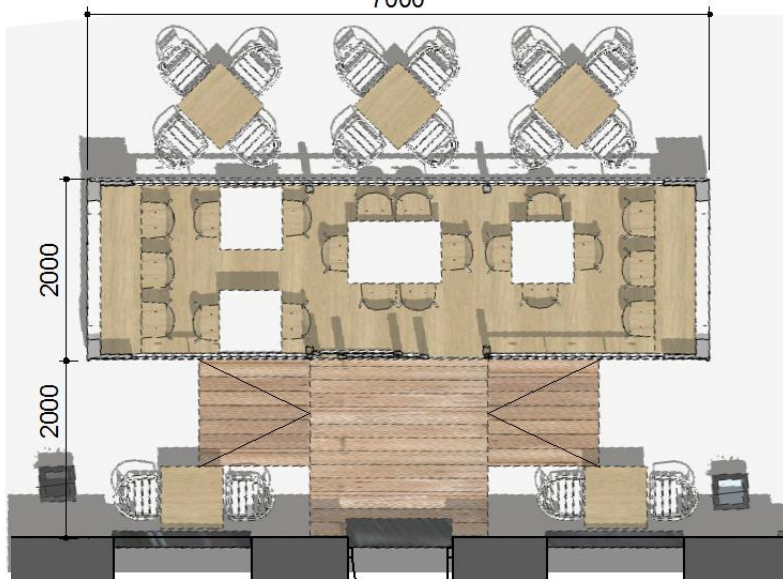

KAFEJNĪCA "KLONDAIKA"

